



[www.fb-ketten.at](http://www.fb-ketten.at)



# **OPTIMIERUNGEN IN SUBSTRAT FÖRDERERN**

Alexander Frankenstein



## Ausgangslage / Probleme

🏠 Rundstahlkette (14x50, ...)

- 🏠 Hoher Gelenkverschleiß
- 🏠 Überspringen am Antrieb
- 🏠 Standzeit max. 1 Jahr

🏠 Buchsenförderkette (M450, ...)

- 🏠 Kette wird knicksteif
- 🏠 Bolzenbrüche
- 🏠 Spaltkorrosion bei verpressten Buchsen
- 🏠 Stanzeit 2 bis 10 Jahre
- 🏠 Häufig ungeplante Stillstände





## Rundstahlkette 14x50, ...

-  Umbau auf Buchsenförderkette
-  An vorhandene Konstruktion / Führung angepasst
-  Kaum Umbau am Förderer notwendig
-  Größere Gelenkfläche
-  Längere Standzeit
-  Höhere Ausfallsicherheit
-  Zuverlässige Kraftübertragung am Antrieb

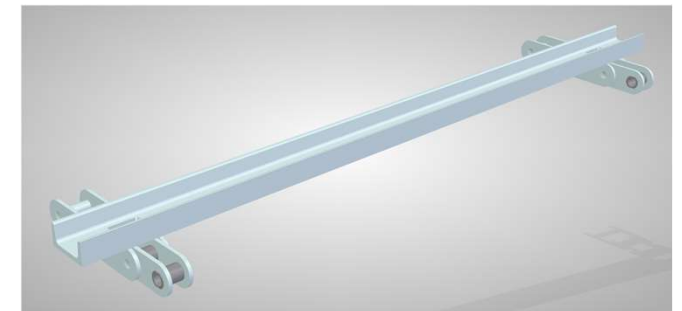
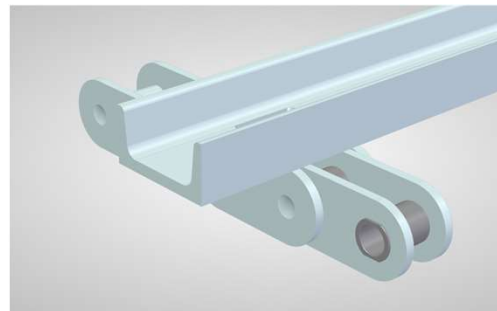
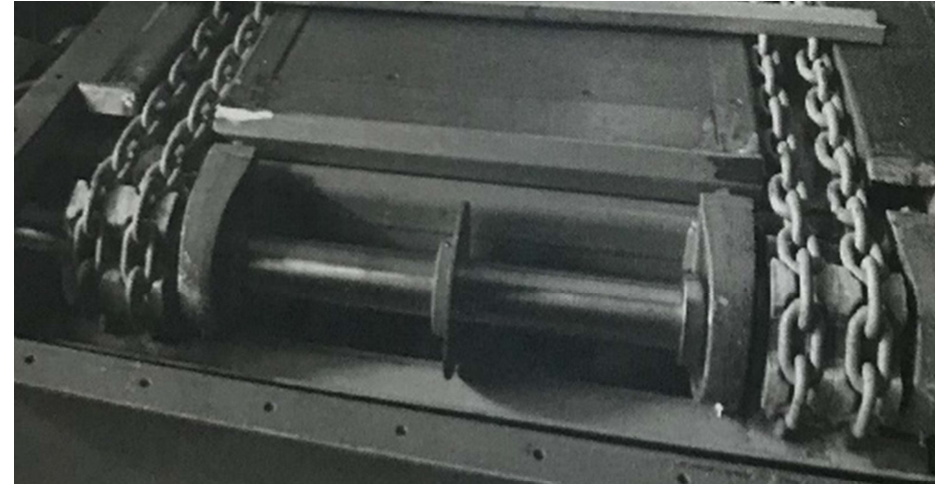



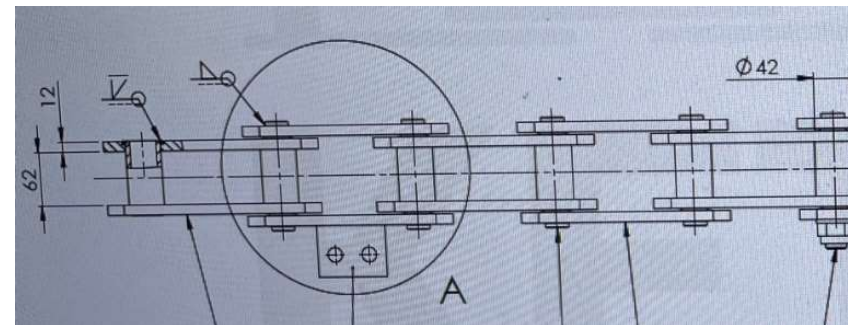

## Buchsenförderkette M450, ...

- FB Optimierte Ausführung
- FB Erweitertes Gelenkspiel
- FB Größere Gelenkfläche
- FB Verschweißte Bolzen und Buchsen
- FB Höhere Bruchkraft
- FB Längere Standzeit
- FB Höhere Ausfallsicherheit
- FB Seit 3 Jahren im Einsatz, keine Probleme, kaum Verschleiß









## FB Rundum-Service – alles aus einer Hand

-  Förderkette und Kettenräder
-  Komplette Welle inkl. Zwischenflansch
-  Mitnehmer
-  Optional: Empfehlung einer Montagefirma für den Einbau
-  Auf Wunsch: regelmäßiger Kettenaudit mit Zustandsbewertung



## Und nach dem Ketteneinbau ?

-  Regelmäßiger Kettenaudit zu fairen Konditionen
-  Prüfberichte und Dokumentation der Messungen
-  Frühzeitige Information bei Erreichen der Verschleißgrenzen
-  Sicherstellung der Ersatzteilversorgung

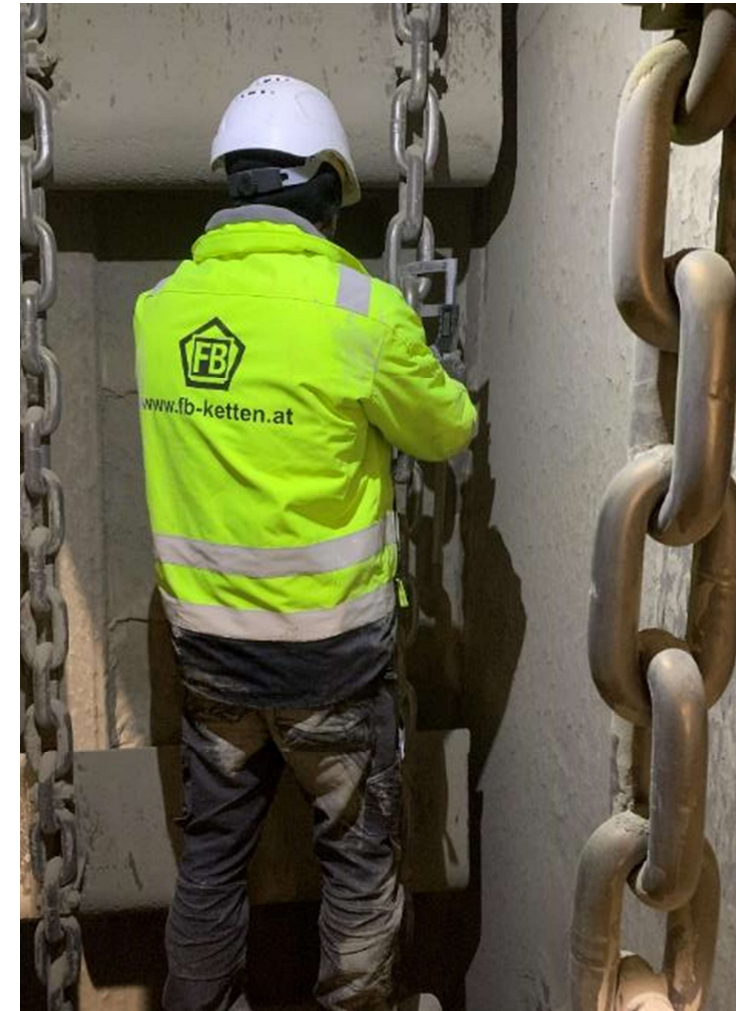



## IHR ZUVERLÄSSIGER PARTNER FÜR NACHHALTIGE FÖRDERTECHNIK !!!



KRAFTWERKE



BAUSTOFFE



RECYCLING



HOLZ  
PAPIER  
ZELLSTOFF



LEBENSMITTEL

Mehr als 25  
technische  
Verkäufer in  
Europa  
15 davon in  
D-A-CH

3 Produktions-  
stätten in Europa  
und Produktions-  
partner in Asien

Kunden-  
spezifische  
mehrWERT  
schaffende  
Kettenlösungen

Förderketten  
Antriebsketten  
Flyerketten  
Kettenräder  
Engineering

Wir machen Ihre  
Ketten-  
anwendungen  
profitabler

## Damit können Sie rechnen – schnell, flexibel, gut !



## FB Ketten GmbH

Stakelbrauk 11

D 59889 Eslohe

Tel.: +49 2973-97914-0

GF: Matthias Berls

[matthias.berls@fb-ketten.de](mailto:matthias.berls@fb-ketten.de)

[www.fb-ketten.de](http://www.fb-ketten.de)

## FB Ketten

## Handelsgesellschaft mbH

Gewerbepark Süd 5

A 6330 Kufstein

Tel.: +43 5372 61466

GF: Thomas Wagner

[wagner.thomas@fb-ketten.com](mailto:wagner.thomas@fb-ketten.com)

[www.fb-ketten.at](http://www.fb-ketten.at)

[www.fb-ketten.ch](http://www.fb-ketten.ch)

[www.fb-chain.es.fr](http://www.fb-chain.es.fr)



**Kettenlösungen**  
seit mehr als **100 Jahren**





**VIELEN DANK  
FÜR IHRE AUFMERKSAMKEIT**